



**Instituto Federal de Educação, Ciência e Tecnologia do
Rio de Janeiro**
Pró-reitoria de Desenvolvimento Institucional e Valorização de
Pessoas (PRODIN)

PROCEDIMENTO OPERACIONAL PADRÃO – POP

Nome do Processo

CADASTRO DO PLANO DE ENTREGA NO SIPAC

Setor de Aplicação	Subsetor de Aplicação	Responsável	Código	Versão	Página
Unidades de Execução	-	Chefias imediatas	PGD-04	1.0	1 de 6

Sumário

1. PALAVRAS-CHAVE	2
2. ALCANCE	2
3. DICIONÁRIO DE TERMOS E SIGLAS	2
4. RESULTADO(S) FINAL(IS) DO PROCESSO	2
5. DOCUMENTOS DE REFERÊNCIA	2
6. FORMULÁRIOS USADOS NO PROCESSO	2
7. PARÂMETROS PARA MEDIÇÃO DO DESEMPENHO DO PROCESSO	2
8. OUTRAS OBSERVAÇÕES	2
9. PROCEDIMENTO	3
10. FLUXOGRAMA	5
11. CONTROLE DE ALTERAÇÕES	6
12. CONTROLE DE APROVAÇÕES PARA USO	6

Elaborado por: Raphael Luiz da Silva da Rocha	Aprovado por: Samantha Silva Deodato	Data da Aprovação 14/12/2023
---	--	--

 INSTITUTO FEDERAL Rio de Janeiro	Nome do Processo	Código	Versão	Página
	Cadastro do Plano de Entrega no SIPAC	PGD-04	1.0	2 de 6

1. PALAVRAS-CHAVE

Programa de Gestão e Desempenho; Unidade de execução; Plano de Entrega; SIPAC.

2. ALCANCE

Chefia da Unidade de Execução; Chefia da Unidade Hierárquica superior.

3. DICIONÁRIO DE TERMOS E SIGLAS

Termo/Sigla	Significado
APF	Administração Pública Federal
Plano de Entrega	Instrumento de gestão que tem por objetivo planejar as entregas da unidade de execução, contendo suas metas, prazos, demandantes e destinatários.
Unidade de execução	Unidade que tenha plano de entrega cadastrado
Unidade Hierárquica superior	Unidade hierarquicamente superior ao da respectiva unidade de execução
UP	Unidade Protocolizadora

4. RESULTADO(S) FINAL(IS) DO PROCESSO

Obtém o cadastro do plano de entrega no SIPAC que possibilitará a avaliação pela chefia da hierarquia superior.

5. DOCUMENTOS DE REFERÊNCIA

Referência	Descrição
Guia Prático: Módulo 3 - Implementação e Execução do PGD na APF	Descreve a execução e a avaliação do Plano de Entregas (p. 53-58)

6. FORMULÁRIOS USADOS NO PROCESSO

Referência	Descrição	Link do Formulário
-	-	-

7. PARÂMETROS PARA MEDIÇÃO DO DESEMPENHO DO PROCESSO

Não se aplica.

8. OUTRAS OBSERVAÇÕES

O período informado pela UFRN para implementação do módulo de avaliação no Polare é junho de 2024. Até a liberação do módulo e implementação pelo IFRJ do módulo de avaliação, essas deverão ser executadas via SIPAC.

Quanto ao prazo para avaliação dos Planos de Entrega:

Elaborado por:	Aprovado por:	Data da Aprovação
Raphael Luiz da Silva da Rocha	Samantha Silva Deodato	14/12/2023

 INSTITUTO FEDERAL Rio de Janeiro	Nome do Processo	Código	Versão	Página
	Cadastro do Plano de Entrega no SIPAC	PGD-04	1.0	3 de 6

Segundo a IN nº 24/2023, a avaliação deverá ocorrer em até **30 dias** após o encerramento do plano.

9. PROCEDIMENTO

O procedimento é composto por 3 etapas:

- 1 - Abrir o Processo
- 2 - Encaminhar o Plano de Entrega para avaliação
- 3 - Avaliar o Plano de Entrega

1 - Abrir o Processo

1.1 - Preencher o formulário do Plano de Entrega, a ser disponibilizado no Banco do Formulários do IFRJ - <https://formularios.ifrj.edu.br/>

O chefe da unidade executora deve preencher todos os campos do formulário do Plano de Entrega e enviá-lo via e-mail à respectiva unidade protocolizadora.

1.2 - Analisar o Formulário do Plano de Entrega

A UP do respectivo campi ou da reitoria deverá analisar se todos os documentos necessários para instrução do processo foram encaminhados e se estão preenchidos.

1.3 - Abrir o Processo

A UP do respectivo campi ou da reitoria deverá abrir o processo no SIPAC, disponibilizar os documentos para assinatura do(s) servidor(es) solicitante(s) e tramitar o referido processo à unidade administrativa interessada.

2 - Encaminhar o Plano de Entrega para avaliação

2.1 - Executar o Plano de Entrega

A chefia da unidade de execução deverá acompanhar e monitorar a execução do plano de entrega.

A execução do plano de entregas se dá pela execução dos planos de trabalho a ele vinculados.

2.2 - Encaminhar o Plano de Entrega

Elaborado por:	Aprovado por:	Data da Aprovação
Raphael Luiz da Silva da Rocha	Samantha Silva Deodato	14/12/2023

 INSTITUTO FEDERAL Rio de Janeiro	Nome do Processo	Código	Versão	Página
	Cadastro do Plano de Entrega no SIPAC	PGD-04	1.0	4 de 6

Após findado o prazo de execução do Plano de Entrega, a chefia da unidade de execução deverá enviar para a hierarquia superior o plano de entrega da sua unidade administrativa, anexando no SIPAC as entregas registradas.

3 - Avaliar o Plano de Entrega

3.1 - Avaliar o Plano de Entrega

A hierarquia superior deverá criar despacho no processo e analisar o plano de entrega considerando:

- I - a qualidade das entregas;
- II - o alcance das metas;
- III - o cumprimento dos prazos; e
- IV - as justificativas nos casos de descumprimento de metas e atrasos.

Tal avaliação deverá ter as seguintes classificações:

- I - excepcional: plano de entregas executado com desempenho muito acima do esperado;
- II - alto desempenho: plano de entregas executado com desempenho acima do esperado;
- III - adequado: plano de entregas executado dentro do esperado;
- IV - inadequado: plano de entregas executado abaixo do esperado; e
- V - plano de entregas não executado.

Elaborado por:	Aprovado por:	Data da Aprovação
Raphael Luiz da Silva da Rocha	Samantha Silva Deodato	14/12/2023

 INSTITUTO FEDERAL Rio de Janeiro	Nome do Processo	Código	Versão	Página
	Cadastro do Plano de Entrega no SIPAC	PGD-04	1.0	5 de 6

10. FLUXOGRAMA

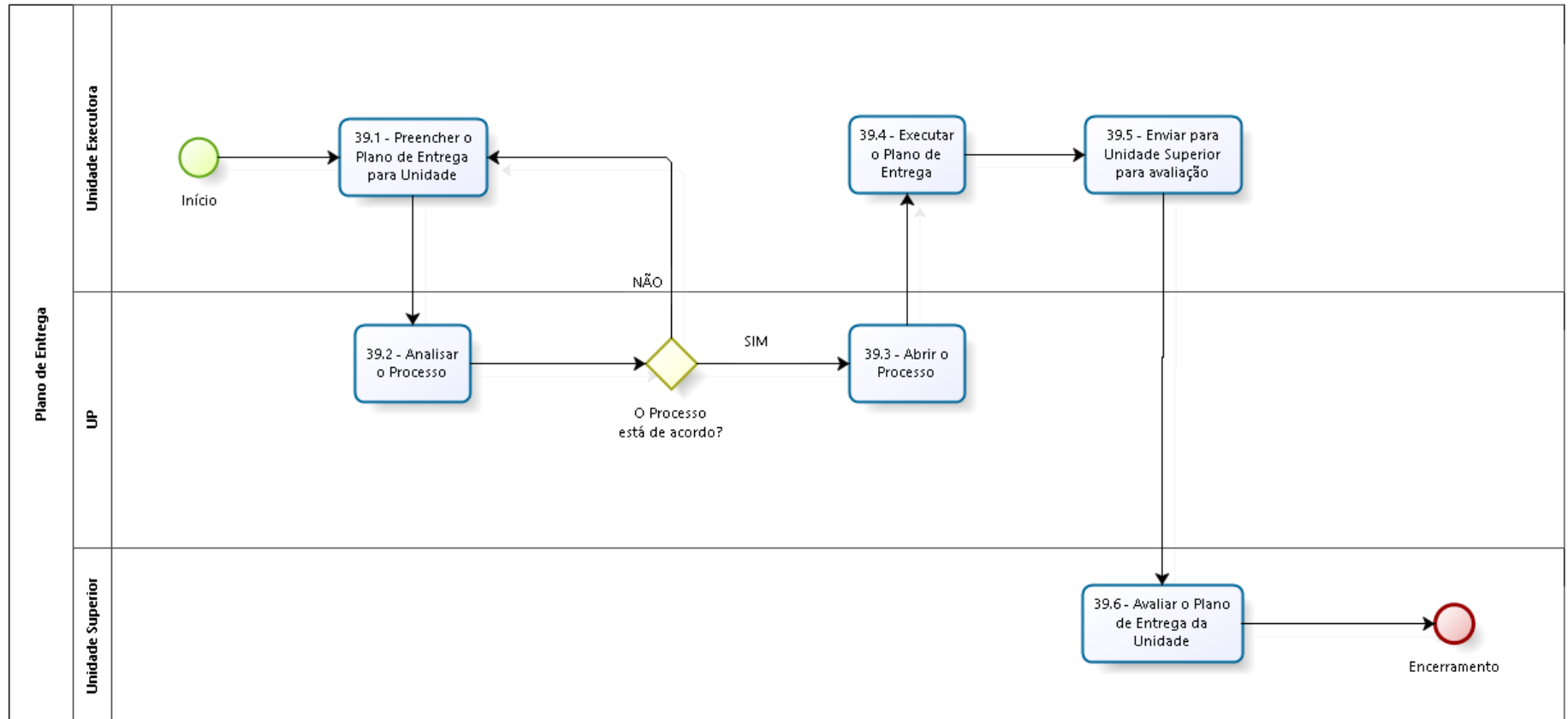

Elaborado por: Raphael Luiz da Silva da Rocha	Aprovado por: Samantha Silva Deodato	Data da Aprovação 14/12/2023
---	--	--

 INSTITUTO FEDERAL Rio de Janeiro	Nome do Processo	Código	Versão	Página
	Cadastro do Plano de Entrega no SIPAC	PGD-04	1.0	6 de 6

11. CONTROLE DE ALTERAÇÕES

Referência	Descrição	Link do Formulário
-	-	-

12. CONTROLE DE APROVAÇÕES PARA USO

Data da Aprovação	Nome do Responsável pela aprovação	Unidade aprovadora
14/12/2023	Samantha Silva Deodato	Diretoria Adjunta de Desenvolvimento Institucional

Elaborado por:	Aprovado por:	Data da Aprovação
Raphael Luiz da Silva da Rocha	Samantha Silva Deodato	14/12/2023